



# Herzlich willkommen zum eBusiness-Scout

Qualifizierungworkshop für  
Multiplikatoren des Mittelstands

Dortmund, 24.03.2017

## Der BMWi-Förderschwerpunkt Mittelstand-Digital

Mittelstand-  
Digital 

**4 Mittelstand 4.0-  
Agenturen**

**11 Mittelstand 4.0-  
Kompetenzentren  
+ weitere**

**eStandards:  
Geschäftsprozesse  
standardisieren,  
Erfolg sichern**

**Einfach intuitiv –  
Usability für den  
Mittelstand**

[www.mittelstand-digital.de](http://www.mittelstand-digital.de)



Gefördert durch:



aufgrund eines Beschlusses  
des Deutschen Bundestages

## Vier Mittelstand 4.0-Agenturen



[www.prozesse-mittelstand.digital](http://www.prozesse-mittelstand.digital)



[www.kommunikation-mittelstand.digital](http://www.kommunikation-mittelstand.digital)



[www.cloud-mittelstand.digital](http://www.cloud-mittelstand.digital)



[www.handel-mittelstand.digital](http://www.handel-mittelstand.digital)

## Aufgaben der Projektpartner



Holger  
Schneider



Beate  
Deska



Karsten  
Höft



Martha  
Wesel



Tanita  
Groß



Janek Götze



Angela Grimmer

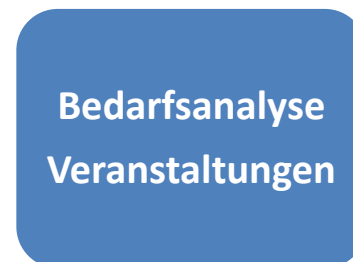

Roland  
Hallau



Wilfried  
Müller



Andreas  
Neuenfels



Mike  
Wäsche



Samuel Horler



Anne Götze

## Methoden

Xing-Themenkreis  
„Digitalisierung von  
Produktionsprozessen“

Xing-Themenkreis  
„Sicherheit von  
digitalen  
Produktionsprozessen“

Themen-  
und  
Arbeits-  
kreise

Infor-  
mation

Broschüren

Fachartikel

Factsheets

(Erklär-)Filme

Bedarfs-  
analyse

Vorträge Projektpartner

Externes Know-how

Methoden-Know-how

Veranstaltungskonzepte

Vorträge /  
Know-how

Trainings /  
Qualifi-  
zierung\*

Schulungsformate

Webinare

Webkonferenzen

LEGO® SERIOUS PLAY®

## „Getriebemanufaktur Landleben“ – ein Mittelständler

- Mittelständisches Unternehmen mit rund 80 Beschäftigten
- Preisdruck durch Globalisierung
- Technologischer Fortschritt der Digitalisierung ist nicht aufzuhalten
- Zunehmende Individualisierung des Produktportfolios und damit Notwendigkeit der Beherrschung einer hohen Variantenvielfalt → Fertigung nach Losgröße 1
- Traditionelle Unternehmensausrichtung / unerkanntes Digitalisierungspotenzial

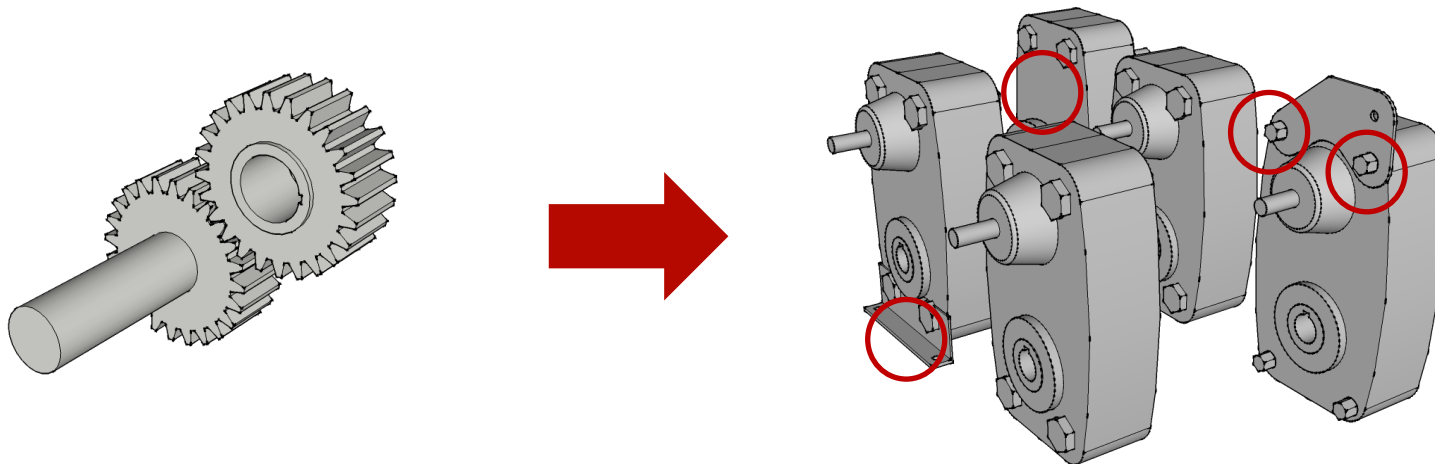

## Zeitsprung: Wir befinden uns im Jahr 2022

**Wir haben den Wettbewerb**

**Digitaler Vorreiter  
Deutschlands 2022**

**gewonnen!**

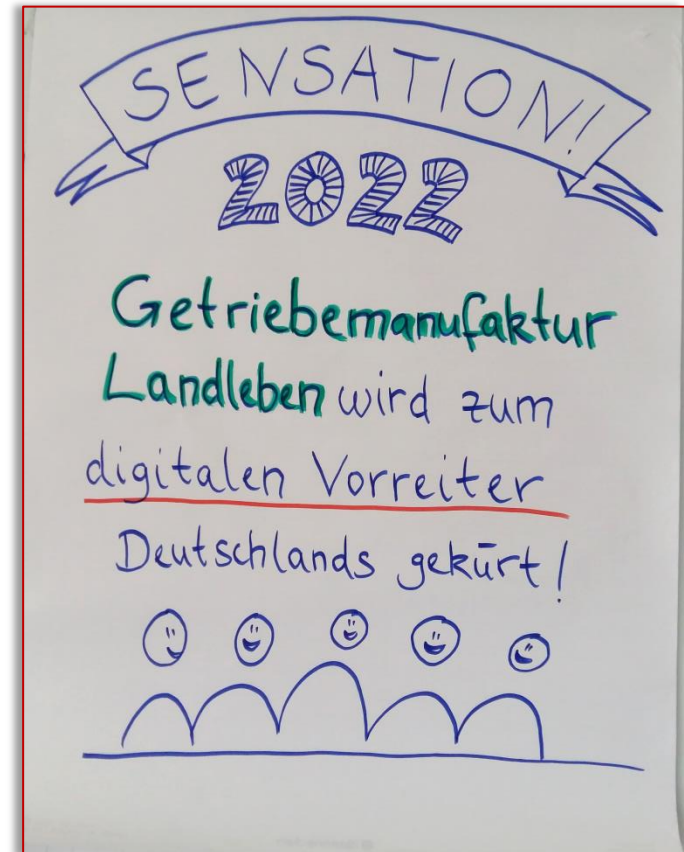

**Wie konnte das gelingen?**

- Was haben wir konkret dafür getan?
- Welche Hürden galt es zu überwinden?

## „Getriebemanufaktur Landleben“ – ein Mittelständler

### Was wird produziert?

- Herstellung von Flachgetrieben für verschiedene Einsatzzwecke
- z.B. für Getriebe, Pressen, verfahrenstechnische Applikationen, Förderschnecken, Portalkräne, usw.
- Eigenfertigung + Fremdbeschaffung von Einzelteilen
- Endprodukt: fertig montierte Getriebe
- Serviceleistungen

### Wer sind unsere Kunden?

- Wir bieten unsere Produkte für verschiedene Branchen an, z.B.:
  - Anbieter von Aufzügen
  - Fördertechniker
  - Werkzeugmaschinenbau
  - Lebensmittelindustrie



## „Getriebemanufaktur Landleben“ – ein Mittelständler

### Gelöste Herausforderungen (beispielhaft für Fokusthemen):

- **Produktion/Montage**
    - Kundenanforderung nach hohem Individualisierungsgrad, hohe Variantenvielfalt; kürzere Lieferzeiten
  - **Instandhaltung/Wartung**
    - Ausfallsicherheit durch vorausschauende Wartung (Sensordatenerfassung)
  - **IT-Sicherheit**
    - Sicherheitslücken in IT-Systemen bei GML erkannt und behoben
    - Bsp.: Fall von „Social Engineering“
  - **Veränderungsmanagement**
    - Neues Denken in Richtung Digitalisierung
    - Umsetzung: Team „Digitalisierung“ gegründet, Mitarbeiter wurden qualifiziert
- **Digitalisierung hat maßgeblich dazu beigetragen, das Unternehmen wettbewerbsfähig und zukunftsgerichtet aufzustellen**

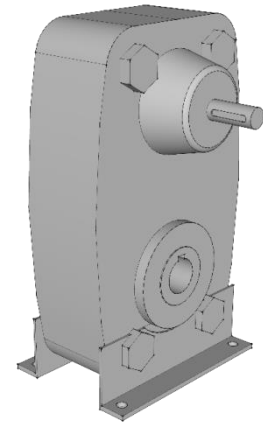

## Unser heutiges Programm

### 10:15 Uhr: Impulsvorträge der Mittelstand 4.0-Agentur Prozesse

#### **Digitalisierung von Montageprozessen – von der betrieblichen Herausforderung zu konkreten Lösungen**

Samuel Horler, TU Chemnitz Professur Fabrikplanung und Fabrikbetrieb

#### **Digitale Wartung und Instandhaltung**

Holger Schneider, FTK – Forschungsinstitut für Telekommunikation und Kooperation e.V.

#### **Digitalisierung – mit Sicherheit**

Roland Hallau und Mike Wäsche, tti Technologietransfer und Innovationsförderung Magdeburg GmbH

### 10:45 Uhr: World Café „Wir finden weitere Lösungen für die digitale Transformation der GML!“



## Unser heutiges Programm

11:45 Uhr: Gemeinsamer Mittagsimbiss und Gespräche

12:30 Uhr: Lab-Tour am Fraunhofer IML

13:15 Uhr: Impulsvorträge der Mittelstand 4.0-Agentur Kommunikation

### **Impuls 1: Psychologie der Digitalisierung: Unternehmer-„Typen“**

Thomas Thiessen, Mittelstand 4.0-Agentur Kommunikation

### **Interaktion 1: „Typen“-Workshop**

alle Teilnehmer

---

### **Impuls 2: Stolpersteine auf dem Weg zur Digitalisierung**

Thomas Thiessen, Mittelstand 4.0-Agentur Kommunikation

### **Interaktion 2: Gemeinsame Diskussion über Stolpersteine**

alle Teilnehmer

14:45 Uhr: Kaffeepause und Gespräche

15:00 Uhr: Teilnehmerfeedback, anschl. Networking